

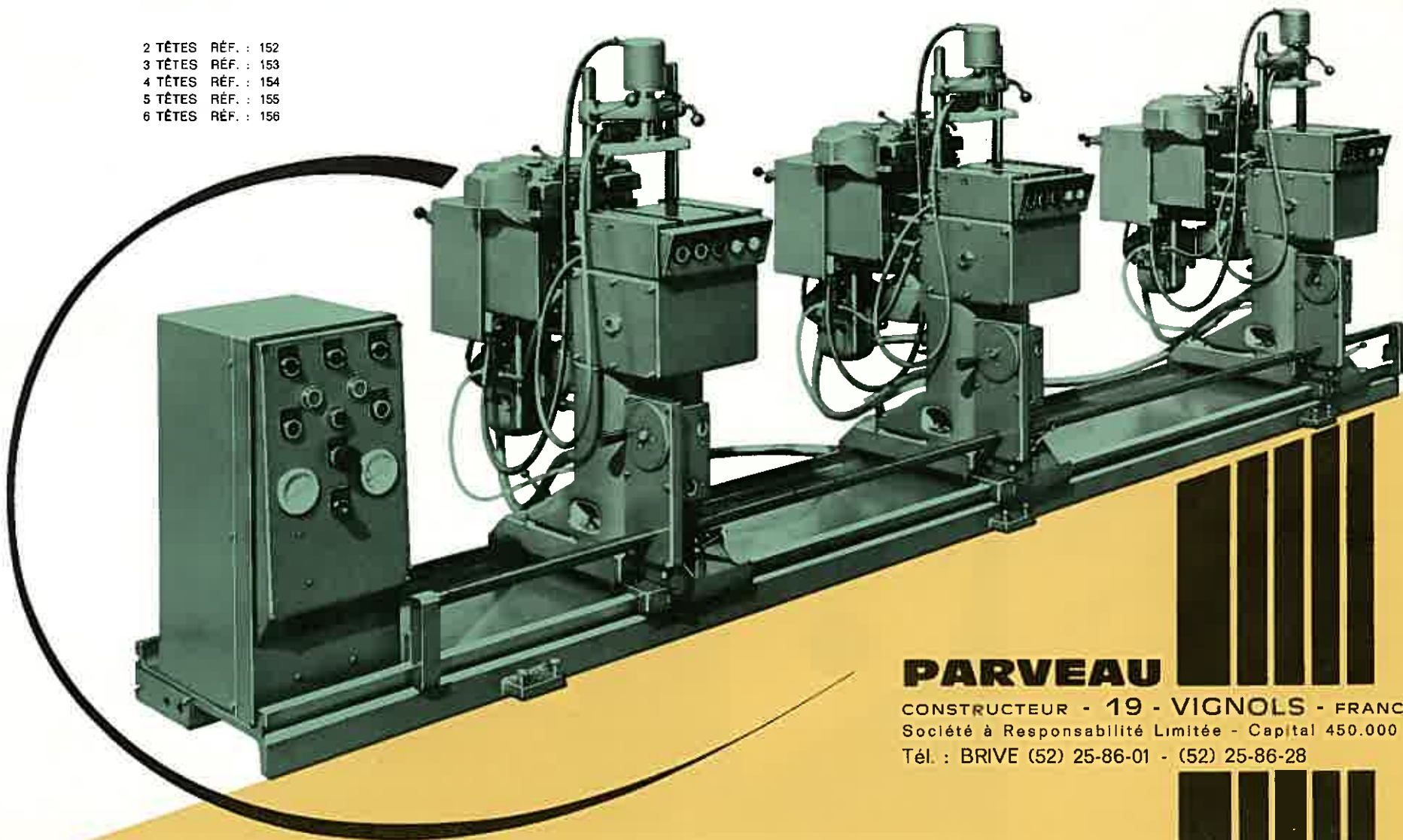

MUALTAU

MULTI ALTERNAX AUTOMATIQUE

2 TÊTES RÉF. : 152
3 TÊTES RÉF. : 153
4 TÊTES RÉF. : 154
5 TÊTES RÉF. : 155
6 TÊTES RÉF. : 156



PARVEAU

CONSTRUCTEUR - 19 - VIGNOLS - FRANCE
Société à Responsabilité Limitée - Capital 450.000 F
Tél. : BRIVE (52) 25-86-01 - (52) 25-86-28

LA MORTAISEUSE-ENTAILLEUSE AUTOMATIQUE **MUALTAU**

exécute à une cadence prodigieuse mortaises, épaulements, enfourchements, entailles, etc..., avec un fini et une précision touchant à la perfection.

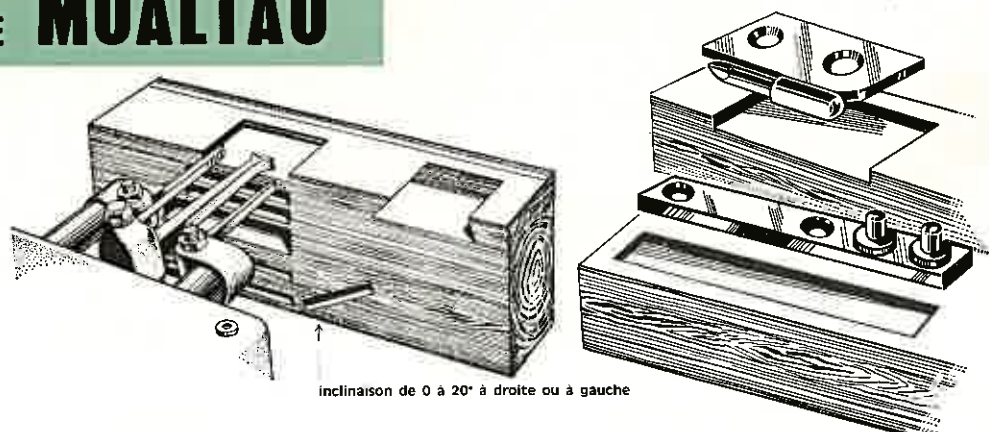

- INDISPENSABLE aux :** Fabriques modernes de meubles, de menuiserie, de sièges, d'échelles, etc...
- FERRAGE des portes :** Emplacements de serrures, pivots et paumelles, etc... (Peuvent être exécutés aussi simplement que les travaux ordinaires avec le même outillage).
- PRÉSENTATION :** Allure moderne avec bâtis fonte, lignes sobres, tables fixes, tous les organes en mouvement à l'abri des poussières, aspiration possible des copeaux.
- MÉCANIQUE :** Tous les organes interchangeables sont simples et robustes, enfermés dans des carters étanches. Les embellages tournent à 2.200 tours.
- MOTEURS :** Electriques puis. 1 CV 1/2. Vitesse 1.450 tours. Incorporés dans le bâti.
- RÉGLAGE :** S'exécute en un instant, permet de donner aux mortaises une longueur de 26 à 78 mm. La profondeur est limitée par butées réglables. L'épaisseur est fonction des dimensions des outils. Le réglage en hauteur se fait par leviers à cliquets. En appuyant sur le levier et en tournant, la tête descend. En soulevant le levier et en tournant le cliquet la tête monte. Chaque tête se déplace individuellement sur le bâti au moyen de la vis sans fin et d'un volant.
- OUTILLAGE :** Trois outils travaillent simultanément, ils sont simples, d'un prix modique.
- ENTRETIEN :** Graissage général par pompe : réservoir d'huile (1 l. 75) environ.
- AFFUTAGE :** Réduit à sa plus simple expression, il suffit de passer les outils sur une pierre à affûter de bonne qualité.
- MANIABILITÉ :** Pointage rapide. Travail en automatique ou coup par coup.
- POSSIBILITÉS :** Indépendamment des mortaises classiques, on peut effectuer une gamme de travaux divers : mortaises obliques, épaulements de tenons, enfourchements simples ou multiples, entailles diverses, perpendiculaires et obliques, queues droites, queues d'arondes, etc...
- RENDEMENT :** De 250 à 750 mortaises par tête ou autres opérations à l'heure suivant la dimension du travail demandé et la maniabilité des pièces.
- CAPACITÉ :** 3,30 m entr'axes extrêmes.
- GARANTIE :** 1 an contre tout vice de fabrication.

CARACTÉRISTIQUES GÉNÉRALES

MORTAISES Longueur..... 26 mm. à 78 mm.
 Epaisseur..... 3 mm. à 29 mm.
 Profondeur..... 85 mm.

Poids net 2 têtes : 1085 + 275 kgs par tête
 Poids de l'emballage maritime..... 510 kg.
 Poids de l'emballage claire-voie..... 400 kg.
 Dimensions emballage : 4,12 x 1,08 x 1,18
 Volume emballage : 5 m³ 250

NOTA. — La "MUALTAU" exécute outre les entailles de fiches et de paumelles classiques, les entailles des paumelles "MINILAM" de la Paumellerie Electrique de La Rivière-de-Mansac (Corrèze).

Pour ALTERNAX simple nous consulter.

RÉFÉRENCES SUR DEMANDE.

